

# Panasonic

## Car-Use B/W Monitor Operating Instructions

Model No. **GP-RV700**

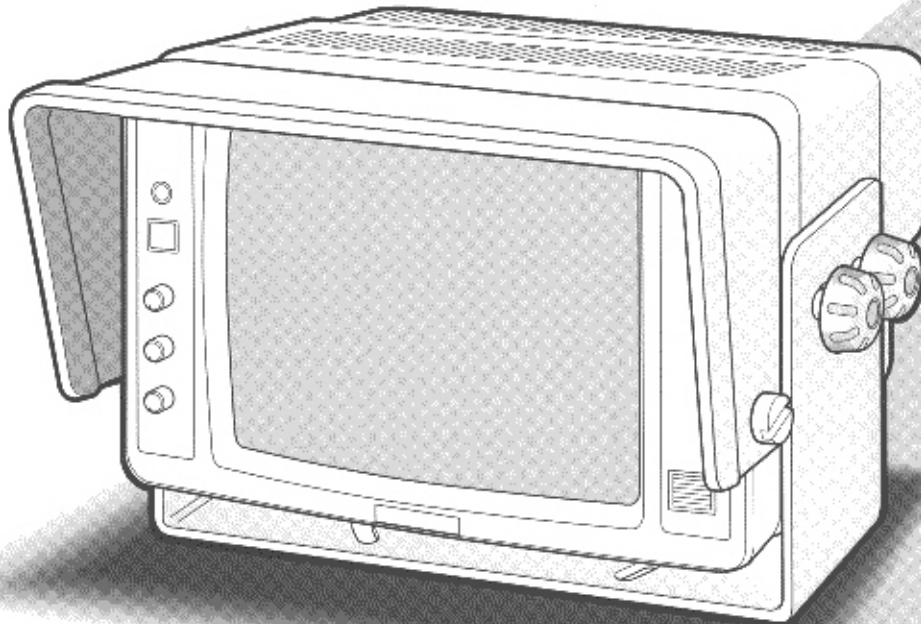

ENGLISH

FRANÇAIS

Before attempting to connect or operate this product,  
please read these instructions carefully and save this manual for future use.

# ENGLISH VERSION

## Caution:

Before attempting to connect or operate this product, please read the label on the bottom.

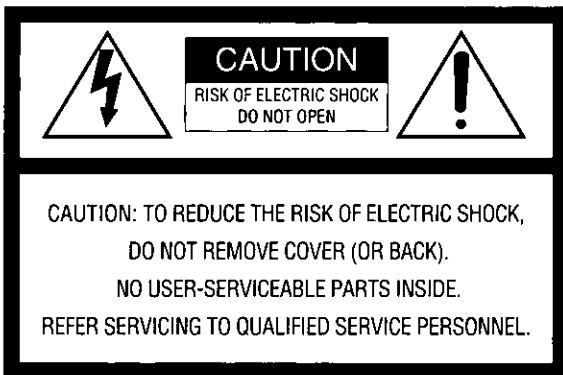

SA 1965

The lightning flash with arrowhead symbol, within an equilateral triangle, is intended to alert the user to the presence of uninsulated "dangerous voltage" within the product's enclosure that may be of sufficient magnitude to constitute a risk of electric shock to persons.



SA 1966

The exclamation point within an equilateral triangle is intended to alert the user to the presence of important operating and maintenance (servicing) instructions in the literature accompanying the appliance.

For U.S.A

**NOTE:** This equipment has been tested and found to comply with the limits for a Class A digital device, pursuant to Part 15 of the FCC Rules. These limits are designed to provide reasonable protection against harmful interference when the equipment is operated in a commercial environment. This equipment generates, uses, and can radiate radio frequency energy and, if not installed and used in accordance with the instruction manual, may cause harmful interference to radio communications.

Operation of this equipment in a residential area is likely to cause harmful interference in which case the user will be required to correct the interference at his own expense.

**FCC Caution:** To assure continued compliance, (example - use only shielded interface cables when connecting to computer or peripheral devices). Any changes or modifications not expressly approved by the party responsible for compliance could void the user's authority to operate this equipment.

The serial number of this product may be found on the bottom of the unit.

You should note the serial number of this unit in the space provided and retain this book as a permanent record of your purchase to aid identification in the event of theft.

Model No. GP-RV700

Serial No. \_\_\_\_\_

## WARNING:

To reduce the risk of fire or electric shock, do not expose this appliance to rain or moisture.

# CONTENTS

PREFACE .....	4
FEATURES .....	4
PRECAUTIONS .....	4
MAJOR OPERATING CONTROLS AND THEIR FUNCTIONS .....	5
INSTALLATIONS .....	6
SYSTEM CONNECTION .....	7
ADJUSTMENT .....	7
OPERATING PROCEDURES .....	8
VIEWED RANGE .....	8
APPEARANCE .....	9
SPECIFICATIONS .....	10
STANDARD ACCESSORY .....	10
OPTIONAL ACCESSORY .....	10

# PREFACE

The GP-RV700 rearview monitor is designed exclusively for use in large trucks, buses and other commercial vehicles. When combined with Panasonic's Rearview Camera, dangerous blind spots can be reduced significantly.

# FEATURES

- Easy to see screen: 176 mm (7-inch) flat square and non-glare screen
- Automatic Brightness Control (ABC) to compensate for ambient light.
- Remote STANDBY/ON control by reverse gear position signal.
- Manual STANDBY/ON mode selection.
- Compact designed black and white monitor enables to fit almost anywhere.

# PRECAUTIONS

- **Refer all work related to the installation of this product to qualified service personnel or system installers.**
  - **Do not block the ventilation opening or slots in the cover.**  
To prevent the appliance from overheating, place it paying attention to the ventilation space.
  - **Do not drop metallic parts through slots.**  
This could permanently damage the appliance. Turn the power off immediately and contact qualified service personnel for service.
  - **Do not attempt to disassemble the appliance.**  
To prevent electric shock, do not remove screws or covers.  
There are no user-serviceable parts inside. Contact qualified service personnel for maintenance.
  - **Handle the appliance with care.**  
Do not strike or shake, as this may damage the appliance.
  - **Do not expose the appliance to water or moisture, nor try to operate it in wet areas.**  
Do take immediate action if the appliance becomes wet. Set the ignition to the LOCK position or pull the ignition key out and refer servicing to qualified service personnel. Moisture may damage the appliance and also cause electric shock.
  - **Do not use strong or abrasive detergents when cleaning the appliance body.**  
Use a dry cloth to clean the appliance when it is dirty. When the dirt is hard to remove, use a mild detergent and wipe gently.
  - **Do not operate the appliance beyond its specified temperature, humidity or power source ratings.**  
Use the appliance at temperatures within  $-10^{\circ}\text{C}$  -  $+55^{\circ}\text{C}$  ( $14^{\circ}\text{F}$  -  $131^{\circ}\text{F}$ ) and at a humidity below 90 %.  
The input power source for this appliance is 12 V DC.
- Note:** The images on the monitor are displayed reversibly on right and left, just like that of the rearview mirror.

# MAJOR OPERATING CONTROLS AND THEIR FUNCTIONS

## ● Front View

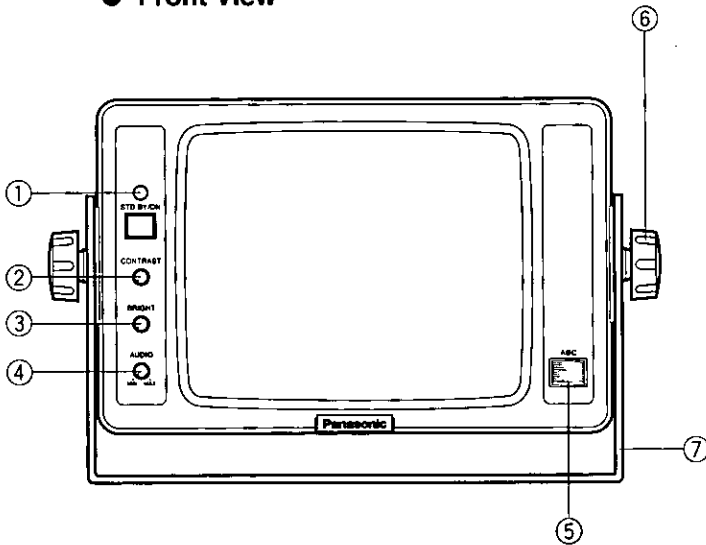

## ● Rear View

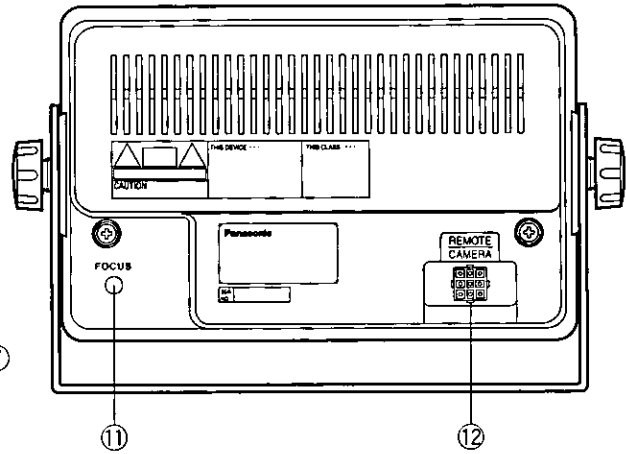

### ① Mode Selector (STD BY/ON)

Toggles the operation mode standby and on.

**STD BY:** No image is on the monitor but the picture tube is preheated on standby. The indicator is lit green while this mode is selected.

**ON:** Displays camera images on the monitor.

The indicator is lit amber while this mode is selected.

### ② Contrast Control (CONTRAST)

Adjusts the picture contrast. Turn this control clockwise to increase the picture contrast, and turning the control counterclockwise has the reverse effect.

### ③ Brightness Control (BRIGHT)

Adjusts the picture brightness. Turn this control clockwise to increase the picture brightness, and turning the control counterclockwise has the reverse effect.

### ④ Audio Control (AUDIO)

Adjusts the volume. Turn this control clockwise to increase the volume, and turning the control counterclockwise has the reverse effect.

### ⑤ Auto Brightness Control Sensor (ABC)

This sensor detects illumination intensity.

### ⑥ Monitor Fixing Screws

These four screws are used to secure the monitor. The monitor can be tilted approximate 30 degrees by loosening these screws.

### ⑦ Mounting Bracket

Installs the monitor to a vehicle.

### ⑪ Focus Control (FOCUS)

This control is preset at the factory.

### ⑫ Remote/Camera Connector (REMOTE/CAMERA)

This 9-pin connector is used to connect the remote cable assembly supplied as an accessory for supplying the power and connecting the camera.

# INSTALLATIONS

1. Remove the Mounting Bracket from the monitor by removing the four monitor fixing screws.

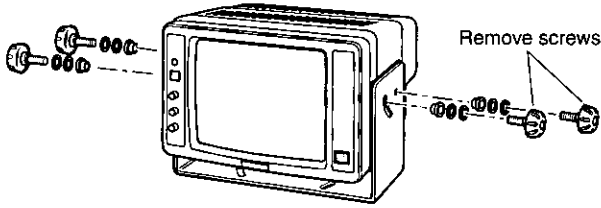

2. Place the mounting bracket on the position to be installed in the vehicle, and secure it with the four bolts (procured locally  $\varnothing 6$  mm).

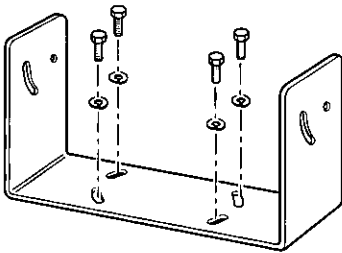

3. Place the monitor onto the bracket and tighten with the four monitor fixing screws.
4. Install the GP-Q48 monitor hood (option) by tightening the two screws supplied, if required.

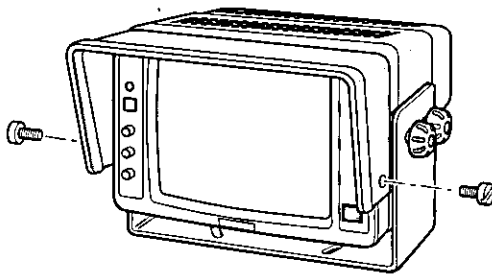

5. Connect the remote cable to the REMOTE/CAMERA connector on the rear of the monitor. The remote cable is designated as shown in the figure below.

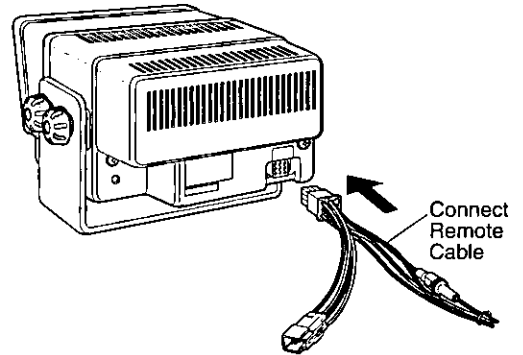

## To Rearview Monitor

- ① +12 V DC (red)
- ② Remote In (blue)
- ③ Not Used
- ④ Ground (green)
- ⑤ Audio In (white)
- ⑥ Video In (yellow)
- ⑦ Ground (green)
- ⑧ Camera Ground (black)
- ⑨ +9 V DC (red)

## To Rearview Camera

- ① Audio In (white)
- ② Video In (yellow)
- ③ Camera Ground (black)
- ④ +9 V DC (red)

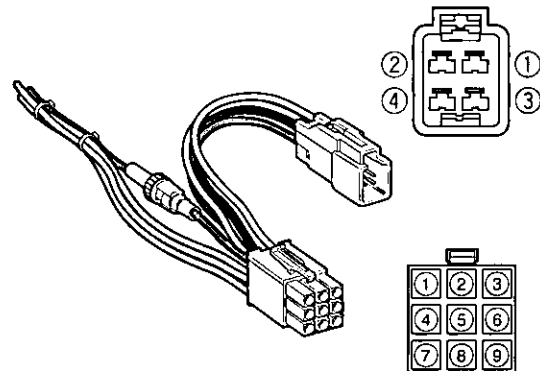

# SYSTEM CONNECTION

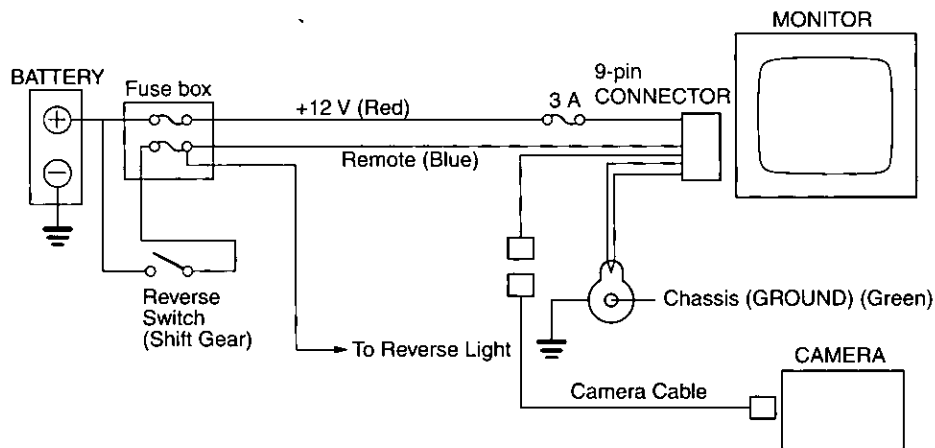

# ADJUSTMENT

The following adjustment should be made by qualified service personnel or system installers.

The monitor comes with two templates for use with the height between 2 meters (6.6 feet) and 2.8 meters (9.2 feet) or higher camera position. Choose the required template, peel off the tape, and fix the template onto the monitor screen.

1. Select the ON mode by pressing the STD BY/ON button on the monitor.  
The rearview image is displayed on the monitor screen.
2. Adjust the camera tilt to become the image that the rear bumper is displayed on the reference line on the monitor screen.

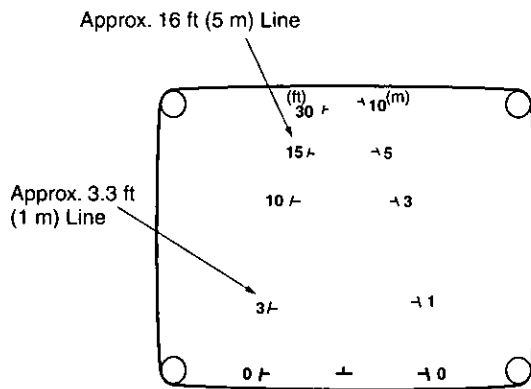

<Lower Height>

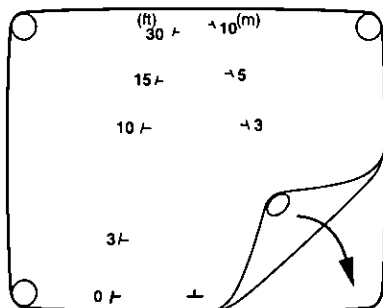

<Higher Height>

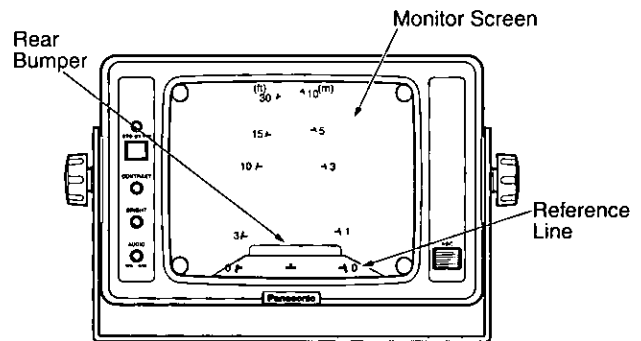

# OPERATING PROCEDURES

1. Turn the ignition switch to the ON position and confirm that the STD BY/ON indicator on the monitor lights green (standby mode).

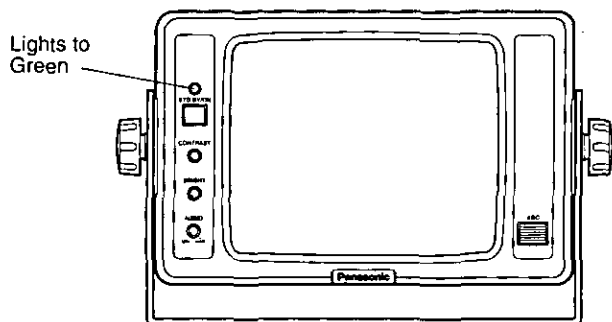

2. Whenever shifting the gear lever to the reverse position, the indicator becomes to light amber (on mode) and the rearview image will appear on the monitor screen in a few seconds.

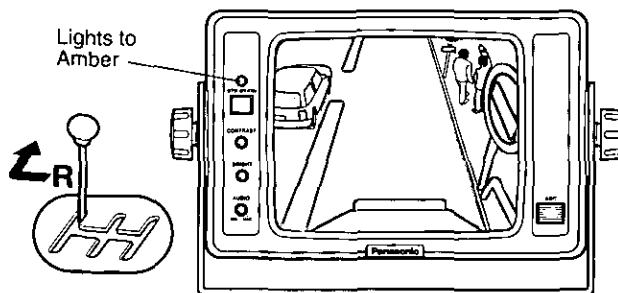

3. Whenever shifting the gear lever to other than reverse position, the indicator becomes to light green and the image will on the monitor disappear.
4. The rearview image can be displayed on the monitor by pressing the STD BY/ON button even the gear lever is not positioned in reverse. Press the button to toggle rearview display on and off on the monitor.
5. Turn the BRIGHT, CONTRAST and AUDIO controls to adjust the volume and for clear images.

# VIEWED RANGE

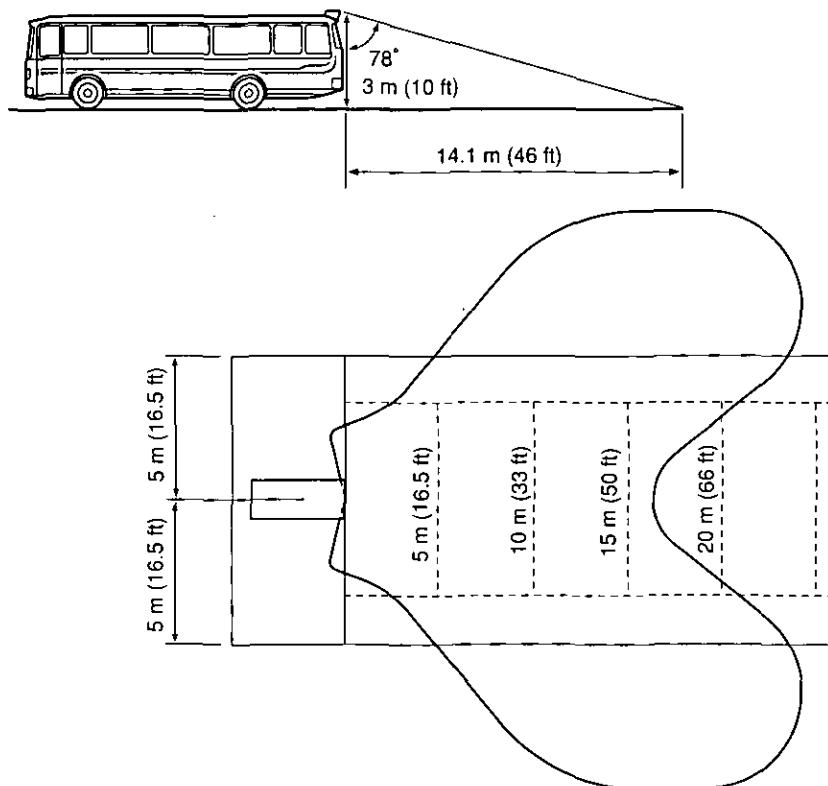



# APPEARANCE

Unit: mm (inches)

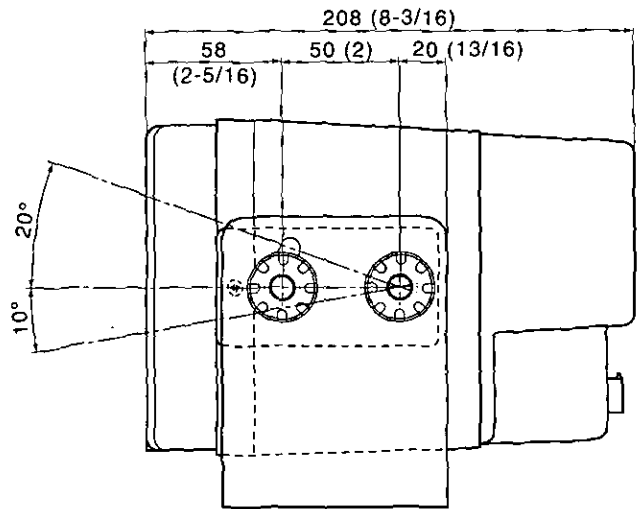
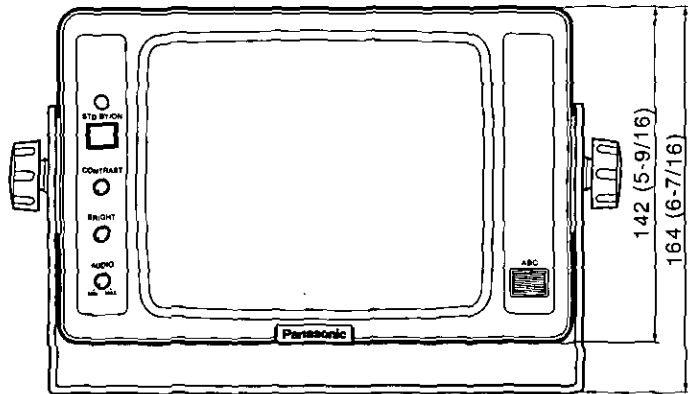
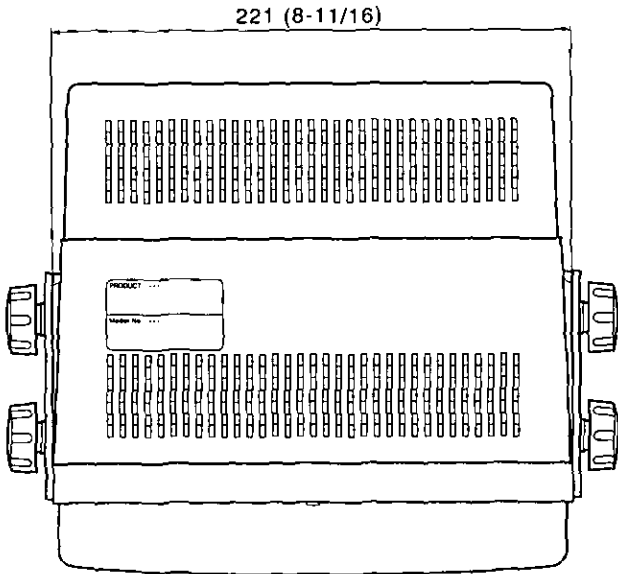

## SPECIFICATIONS

Power Required:	12 V DC (10 V - 16 V DC) 1.8 A
Power Consumption:	22 W (ON mode), 2 W (STD BY mode)
Screen Size:	191.6 mm (7-9/16") diagonal tube size, 90° deflection. 176.3 mm (6-15/16") diagonal actual visual size.
Horizontal Resolution:	500 TV lines at center
Speaker Output:	0.5 W max.
Automatic Brightness Control:	Yes
Vibration Resistance:	4.4 G (10 Hz - 100 Hz)
Ambient Operating Temperature:	-10°C - +55°C (14°F - 131°F)
Ambient Operating Humidity:	Less than 90 %
Dimensions:	221 (W) x 142 (H) x 208 (D) mm
(Excluding Hood and Mounting Bracket)	8-11/16" (W) x 5-9/16" (H) x 8-3/16" (D)
Weight:	4.3 kg (9.5 lbs.)

Weight and Dimensions indicated are approximate.  
Specifications are subject to change without notice.

## STANDARD ACCESSORY

Remote Cable Assembly .....	1 pc
Template .....	2 pcs.

## OPTIONAL ACCESSORY

Monitor Hood .....	GP-Q48
--------------------	--------

**VERSION CANADA**  
(FRENCH VERSION)



**CAUTION ATTENTION**

RISK OF ELECTRIC SHOCK DO NOT OPEN  
RISQUE DE CHOCS ELECTRIQUES NE PAS OUVRIR



**ATTENTION:**

AFIN DE PRÉVENIR LE RISQUE DE CHOCS ÉLECTRIQUES, NE PAS RETIRER LES VIS. TOUTE RÉPARATION DEVRAIT ÊTRE CONFIEE À UN PERSONNEL QUALIFIÉ.



SA 1965

Le symbole de l'éclair dans un triangle équilatéral indique la présence d'une tension suffisamment élevée pour engendrer un risque de chocs électriques.



SA 1966

Le point d'exclamation dans un triangle équilatéral indique que le manuel d'instructions inclus avec l'appareil contient d'importantes recommandations quant au fonctionnement et à l'entretien de ce dernier.

Nous vous suggérons de noter, dans l'espace prévu ci-dessous, le numéro de série inscrit sous l'appareil et de conserver ce manuel comme mémorandum de votre achat afin d'en permettre l'identification en cas de vol.

Numéro de modèle \_\_\_\_\_

Numéro de série \_\_\_\_\_

**MISE EN GARDE:**

AFIN DE PRÉVENIR TOUT RISQUE D'INCENDIE OU DE CHOCS ÉLECTRIQUES, ÉVITER D'EXPOSER CET APPAREIL À LA PLUIE OU À UNE HUMIDITÉ EXCESSIVE.

# TABLE DES MATIÈRES

PRÉFAC .....	13
CARACTÉRISTIQUES DOMINANTES .....	13
MESURES DE PRÉCAUTION .....	13
PRINCIPAUX ORGANES DE COMMANDE ET LEURS FONCTIONS .....	14
INSTALLATION .....	15
BRANCHÉMENT DE SYSTÈME .....	16
RÉGLAGES .....	16
PROCÉDURE D'UTILISATION .....	17
CHAMP D'OBSERVATION .....	17
VUE EXTÉRIEURE .....	18
CARACTÉRISTIQUES TECHNIQUES .....	19
ACCESSOIRES STANDARD .....	19
ACCESSOIRE OPTIONNEL .....	19

# PRÉFACE

Le moniteur vidéo d'observation arrière GP-RV700 est un modèle qui a été spécialement mis au point pour être utilisé dans les véhicules poids lourd, les autobus et autres véhicules à usage commercial.

Associé à la caméra d'observation arrière de Panasonic, le danger présenté par les zones de non visibilité pour le conducteur peut être évité de façon efficace.

## CARACTÉRISTIQUES DOMINANTES

- Écran d'observation sans fatigue : écran plat et rectangulaire non éblouissant de 176 cm (7 pouces) de surface.
- Réglage automatique de luminosité (ABC) compensant l'éclairage ambiant.
- Commande à distance STANDBY/ON à partir du signal de position du rapport de marche arrière.
- Sélection de mode manuel STANDBY/ON.
- Moniteur vidéo noir et blanc au format très compact pouvant être installé quasiment n'importe où dans le véhicule.

## MESURES DE PRÉCAUTION

- **Tous les travaux d'installation pour cet appareil doivent être confiés à des techniciens qualifiés ou des installateurs de système confirmés.**
- **Ne pas obturer les ouvertures d'aération ni les fentes du couvercle de l'appareil.**  
Pour empêcher que la température intérieure de l'appareil augmente, l'installer dans un endroit bien aéré.
- **Ne jamais faire tomber d'objets métalliques dans les fentes d'aération.**  
En effet, cela risque d'endommager définitivement l'appareil. Si cela se produit, couper immédiatement l'alimentation et demander les services de dépannage d'un technicien qualifié.
- **Ne jamais chercher à démonter l'appareil.**  
Pour éviter tout risque de décharge électrique, ne jamais retirer les vis de fixation ni les couvercles de protection.  
Aucun composant ni aucune pièce destinés à l'usage de l'utilisateur n'ont été placés à l'intérieur de l'appareil. Confier les opérations de maintenance à un dépanneur professionnel.
- **Ne pas manipuler cet appareil brutalement.**  
Lui éviter tout choc ou secousse sous peine de l'endommager.
- **Ne pas exposer l'appareil à l'eau ni le laisser dans un milieu très humide ni même essayer de le mettre en fonction dans un lieu humide.**  
Prendre immédiatement les mesures qui s'imposent si l'appareil a été mouillé. Tourner la clé de contact en position LOCK ou retirer la clé de contact du contacteur d'allumage, puis faire appel à un dépanneur professionnel pour qu'il effectue le dépannage nécessaire. Il faut savoir que l'humidité peut sérieusement endommager l'appareil et même constituer un risque de décharge électrique.
- **Ne pas se servir de produits d'entretien violents ni de détergents abrasifs pour nettoyer le coffret de l'appareil.**  
Se servir d'un morceau d'étoffe sèche pour nettoyer le coffret de l'appareil quand il est sale. Si les taches sont particulièrement tenaces, se servir d'une solution détergente neutre et diluée puis frotter délicatement avec l'étoffe qui en est imprégnée.
- **Éviter de mettre l'appareil en service dans un milieu dépassant ses limites de température, d'humidité et valeurs de puissance d'alimentation spécifiées.**  
Mettre l'appareil en service dans des limites de température ambiante comprises entre -10°C et + 55°C et un taux d'humidité égal ou inférieur à 90 %.  
La source d'alimentation de l'appareil est de 12 V c.c.

**Remarque:** Les images qui apparaissent sur l'écran du moniteur vidéo sont inversées par rapport à la droite et la gauche, de façon comparable à l'image renvoyée par un miroir.

# PRINCIPAUX ORGANES DE COMMANDE ET LEURS FONCTIONS

## ● Vue de la face avant

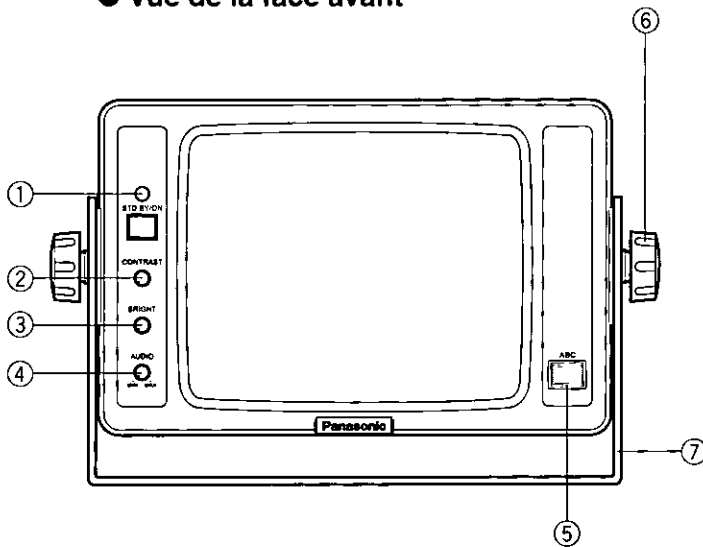

## ● Vue de la face arrière

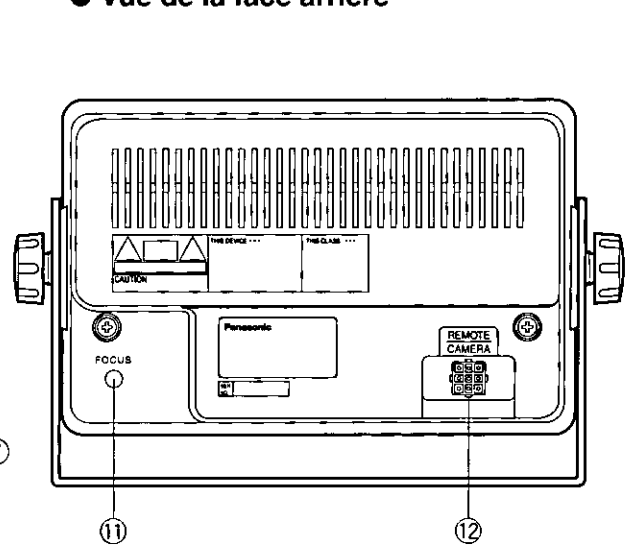

### ① Sélecteur de mode (STD BY/ON)

Ce sélecteur permet de choisir alternativement le mode de veille et le mode de fonctionnement.

**STD BY:** Le réchauffeur du tube à rayons cathodiques du moniteur vidéo est préchauffé mais aucune image n'apparaît sur l'écran du moniteur vidéo. La lampe témoin s'allume en vert lorsque ce mode de sélectionné.

**ON:** Les images d'observation de la caméra vidéo de surveillance apparaissent sur l'écran du moniteur vidéo.

La lampe témoin s'allume en jaune lorsque ce mode de sélectionné.

### ② Réglage de contraste (CONTRAST)

Cette commande est utilisée pour régler le contraste des images. Tourner la commande vers la droite pour accentuer le contraste des images et la tourner vers la gauche pour atténuer le contraste.

### ③ Réglage de luminosité (BRIGHT)

Cette commande est utilisée pour régler la luminosité des images. Tourner la commande vers la droite pour accentuer la luminosité des images et la tourner vers la gauche pour atténuer la luminosité.

### ④ Réglage du son (AUDIO)

Cette commande est utilisée pour régler le niveau de sortie son. Tourner la commande vers la droite pour augmenter le volume et la tourner vers la gauche pour réduire le volume.

### ⑤ Capteur de contrôle de luminosité automatique (ABC)

Ce capteur détecte l'intensité lumineuse ambiante.

### ⑥ Vis de fixation de moniteur vidéo

Ces quatre vis de fixation sont utilisées pour immobiliser le moniteur vidéo. L'inclinaison du moniteur vidéo peut être modifiée dans des limites de 30° en desserrant ces vis de fixation.

### ⑦ Platine de fixation de moniteur vidéo

Elle est utilisée pour installer le moniteur vidéo dans le véhicule.

### ⑪ Commande de mise au point (FOCUS)

Cette commande est pré-réglée en usine.

### ⑫ Connecteur de commande à distance / caméra vidéo de surveillance (REMOTE/CAMERA)

Ce connecteur à 9 broches est utilisé pour raccorder le câble de commande à distance de caméra fourni comme accessoire pour assurer l'alimentation de la caméra vidéo de surveillance et la raccorder.

# INSTALLATION

1. Retirer la platine de fixation de moniteur vidéo en retirant les quatre vis de fixation de moniteur vidéo.

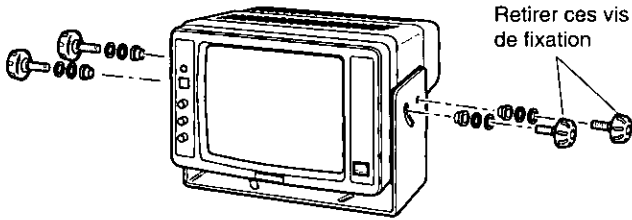

2. Poser la platine de fixation de moniteur vidéo à l'emplacement choisi et la fixer avec les quatre boulons d'assemblage (à se procurer localement - boulon de 6 mmφ).

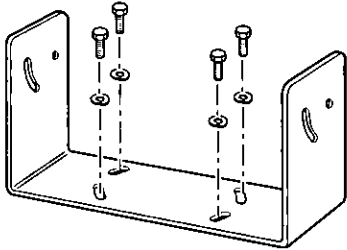

3. Poser le moniteur vidéo sur la platine de fixation de moniteur vidéo et le fixer à l'aide des quatre vis de fixation de moniteur vidéo.
4. Installer le capot de moniteur vidéo GP-Q48 (option) à l'aide des deux vis de fixation fournies.

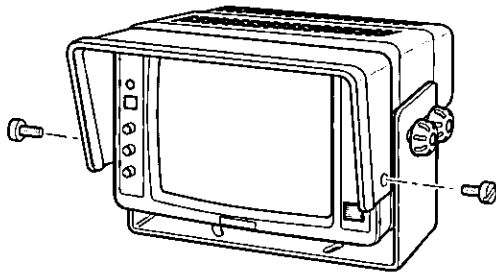

5. Brancher le câble de raccordement au connecteur REMOTE/CAMERA qui se trouve à l'arrière du moniteur vidéo.

Le câble de raccordement a été conçu comme représenté sur la figure ci-dessous.

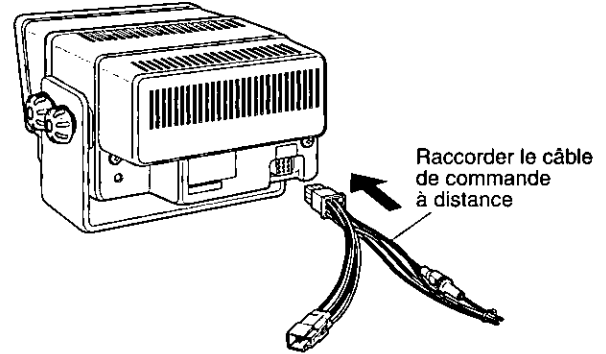

Au moniteur vidéo d'observation arrière

- ① +12 V c.c. (rouge)
- ② Entrée commande à distance (bleu)
- ③ Libre
- ④ Masse (vert)
- ⑤ Entrée son (blanc)
- ⑥ Entrée vidéo (jaune)
- ⑦ Masse (vert)
- ⑧ Masse de caméra vidéo de surveillance (noir)
- ⑨ +9 V c.c. (rouge)

Vers la caméra vidéo d'observation arrière

- ① Entrée son (blanc)
- ② Entrée vidéo (jaune)
- ③ Masse de caméra vidéo de surveillance (noir)
- ④ +9 V c.c. (rouge)

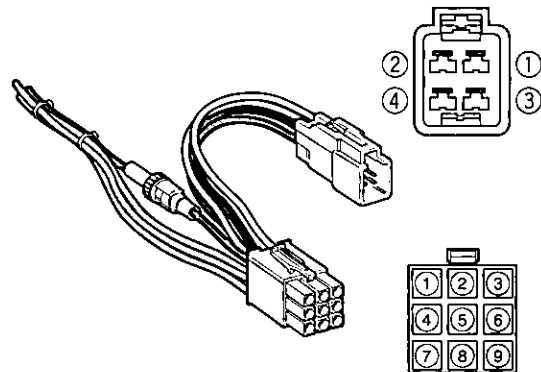

# BRANCHEMENT DE SYSTÈME

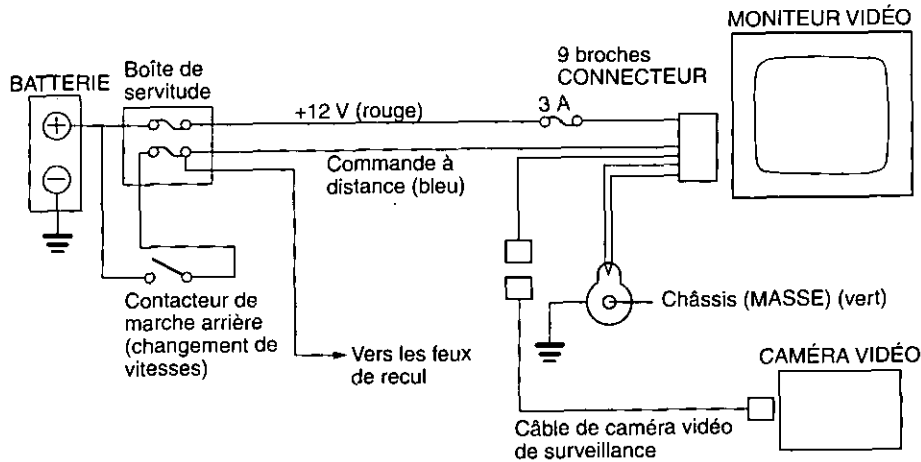

# RÉGLAGES

Les réglages indiqués ci-après doivent être effectués par un technicien professionnel ou des installateurs de système qualifiés.

Les deux gabarits fournis avec le moniteur vidéo servent à ajuster la hauteur dans les limites de 2 (6,6 ft) à 2,8 (9,2 ft) mètres ou une position de caméra vidéo de surveillance supérieure.

Choisir le gabarit approprié, décoller la bande adhésive et coller le gabarit sur l'écran du moniteur vidéo.

1. Sélectionner le mode ON en appuyant sur la touche STD BY/ON du moniteur vidéo. Les images d'observation arrière transmises par la caméra vidéo de surveillance d'observation arrière apparaissent sur l'écran du moniteur vidéo.
2. Régler l'inclinaison de la caméra vidéo d'observation arrière et faire en sorte que le pare-chocs arrière corresponde à la ligne de référence de l'écran du moniteur vidéo.

Ligne matérialisant à environ 5 mètres (16 ft)

Ligne matérialisant à environ 1 mètre (3,3 ft)

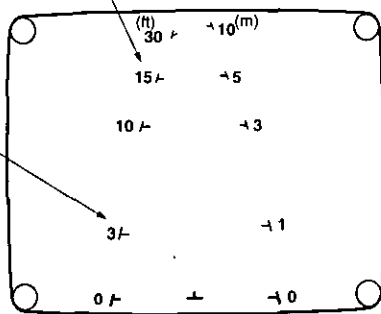

<Hauteur plus basse>

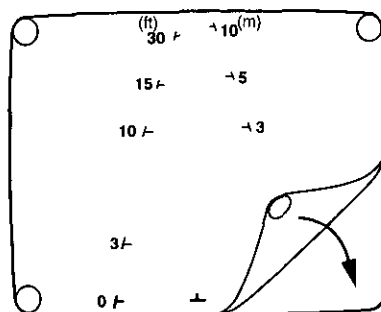

<Hauteur plus haute>

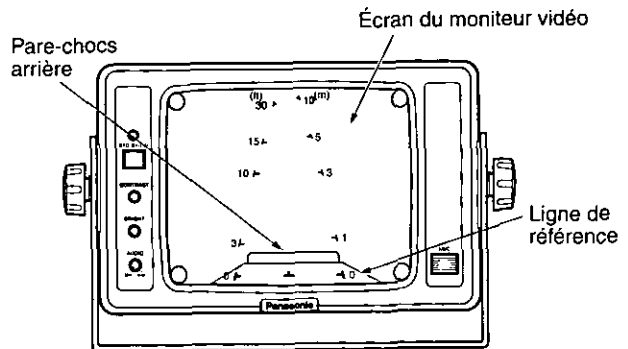



# PROCÉDURE D'UTILISATION

1. Tourner le contacteur d'allumage du véhicule sur la position ON et vérifier que la lampe témoin de l'indicateur STD BY/ON du moniteur vidéo s'allume en vert (mode de veille).

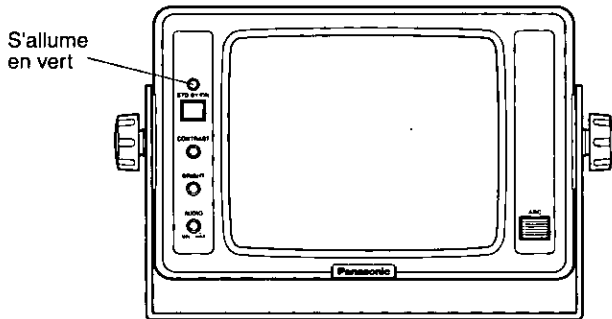

2. À chaque que le conducteur place le levier de changement de vitesses en position de marche arrière, la lampe témoin de l'indicateur de mode s'allume en jaune (mode de fonctionnement), ce qui fait apparaître quasiment immédiatement, en quelques secondes, les images d'observation arrière sur l'écran du moniteur vidéo.

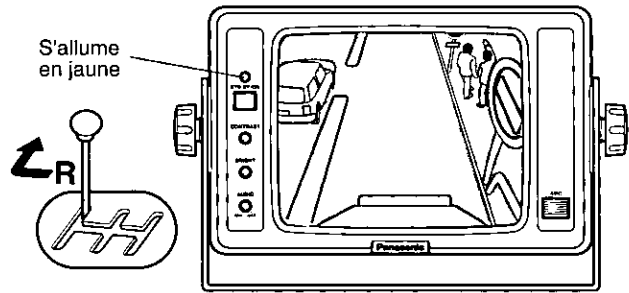

3. À chaque que le conducteur place le levier de changement de vitesses sur une position autre que la position de marche arrière, la lampe témoin de l'indicateur de mode s'allume en vert, ce qui entraîne la disparition des images de l'écran du moniteur vidéo.
4. Même si le levier de changement de vitesses ne se trouve pas en position de marche arrière, les images d'observation arrière peuvent apparaître sur l'écran du moniteur vidéo en pressant une le sélecteur STD BY/ON du moniteur vidéo.
5. Régler les commandes BRIGHT, CONTRAST et AUDIO pour ajuster le volume et la qualité des images.

# CHAMP D'OBSERVATION

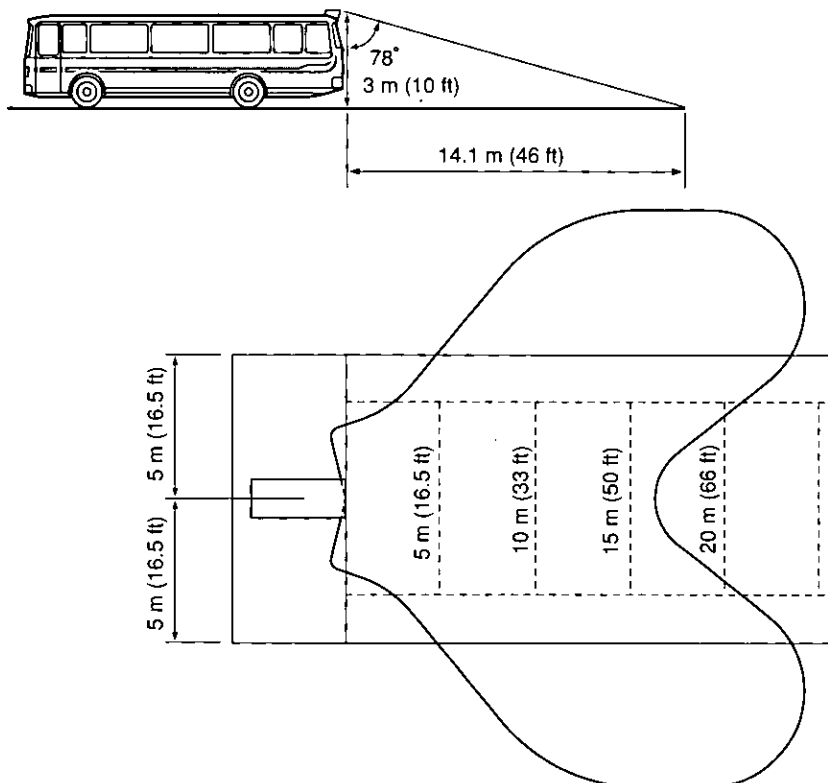

# VUE EXTÉRIEURE

Unité : mm (pouces)

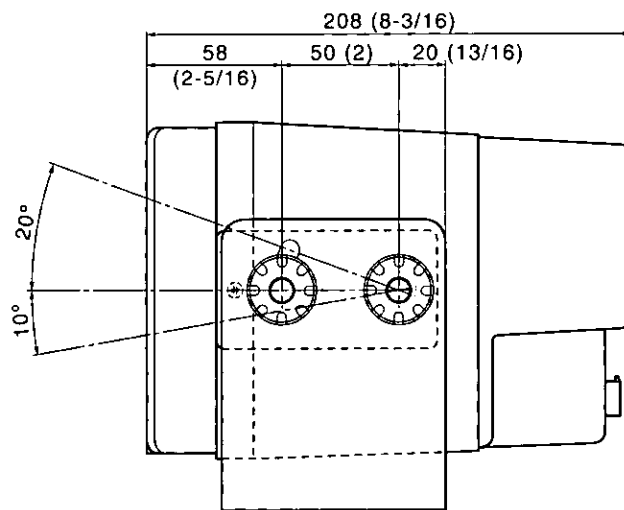
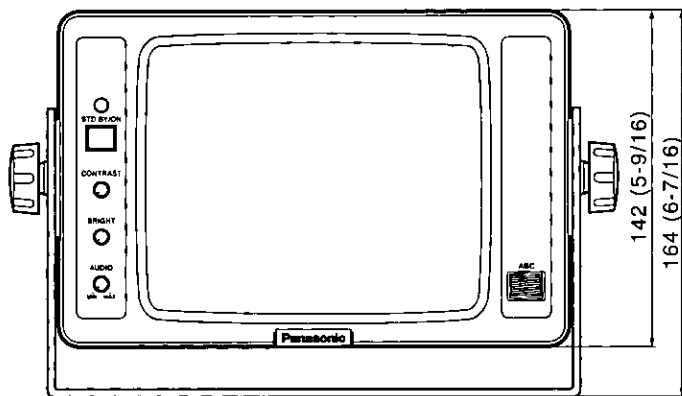
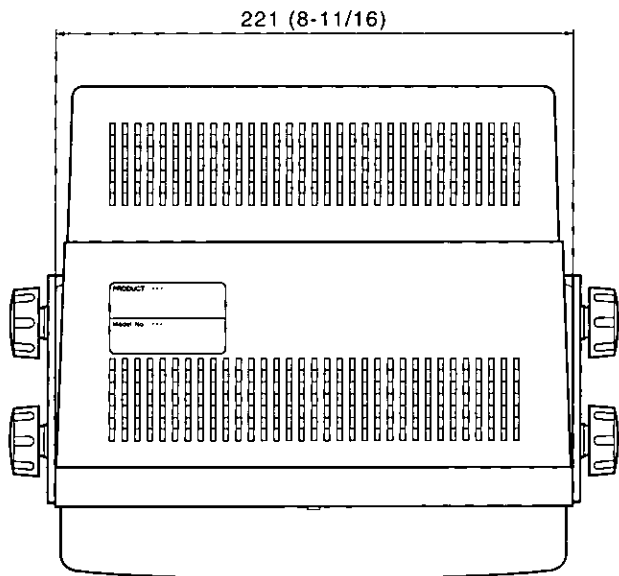

## CARACTÉRISTIQUES TECHNIQUES

Source d'alimentation requise:	Courant continu 12 V (10 – 16 V c.c.) 1,8 A
Puissance consommée:	22 W (mode ON), 2 W (mode STD BY)
Format d'écran:	191,6 mm (7-9/16 po), mesuré en diagonal sur le tube, déviation de 90° 176,3 mm (6-15/16 po), taille visuelle réelle mesurée en diagonal
Résolution horizontale:	500 lignes de télévision mesurées au centre
Sortie haut-parleur:	0,5 W max.
Contrôle automatique de luminosité:	Oui
Résistance aux vibrations:	4,4 G (10 Hz - 100 Hz)
Limites de température ambiante:	-10°C - + 55°C (14°F - 131°F)
Limites de taux d'humidité ambiante:	Moins de 90 %
Dimensions:	221 (L) x 142 (H) x 208 (P) mm
(Capot et platine de fixation non compris)	8-11/16 po (L) x 5-9/16 po (H) x 8-3/16 po (P)
Poids:	4,3 kg

Les poids et dimensions sont approximatifs.  
Sous réserve de modification des renseignements techniques sans préavis.

## ACCESSOIRES STANDARD

Ensemble câble de commande à distance .....	1 él.
Gabarit .....	2 él.

## ACCESSOIRE OPTIONNEL

Capot de moniteur vidéo .....	GP-Q48
-------------------------------	--------

**Panasonic Security & Digital Imaging Company**  
**A Division of Matsushita Electric Corporation of America**  
**Industrial / Medical Group**

**Executive Office:** One Panasonic Way 3E-7, Secaucus, New Jersey 07094  
TEL: (201) 392-6674 / FAX: (201) 348-5346

**Regional Office**

**Northeast:** 43 Hartz Way, Secaucus, NJ 07094 (201) 348-7303  
**Southern:** 1225 Northbrook Parkway, Suite 1-160, Suwanee, GA 30124 (770) 338-6838  
**Midwest:** 1707 North Randall Road, Elgin, IL 60123 (847) 468-5200  
**Southwest:** 8105 Beitsline Road, Suite 100, Irving, TX 75063 (214) 915-1333  
**Western:** 6550 Katella Ave., Cypress, CA 90630 (714) 373-7265

© Matsushita Communication Industrial Co., Ltd. 2000

**Panasonic Canada Inc.**

5770 Ambler Drive, Mississauga,  
Ontario, L4W 2T3 Canada (905)624-5010

**Panasonic Sales Company**  
**Division of Matsushita Electric of Puerto Rico Inc.**

Ave. 65 de Infantería. Km. 9.5  
San Gabriel Industrial Park, Carolina,  
Puerto Rico 00985 (809)750-4300

N0300-0

YWV8QA5369AN  
Ⓝ 19

Printed in Japan  
Imprimé au Japon